

VAISSELLE
DE CREATEUR
EN VERRE

DÉDIÉE AUX CHEFS CUISINIERS



ÉLAKÉ



Notre vaisselle et éléments décoratifs en verre sont élaborés en concertation avec les chefs cuisiniers et les maîtres hôteliers qui veulent mettre en valeur leur **unicité**.

Nos produits sont entièrement conçus et réalisés en France, dans notre atelier situé dans les **Hautes-Alpes**.

Nous mettons à votre disposition nos savoir-faire et notre passion pour le matériau verre, pour des **créations singulières** qui feront vivre à vos clients une expérience unique.

Nous proposons un catalogue de collections de motifs, déclinables sur plusieurs tailles d'assiettes et coloris.

Nous offrons également la possibilité de créer vos collections sur-mesure, qui se veulent les accompagnatrices de **votre signature**. Elles contribuent à instaurer une atmosphère unique dans votre établissement le temps d'un repas gastronomique ou d'un séjour. Nous prenons le temps d'étudier ou de définir avec vous le cadre d'exception de votre établissement. Grâce à nos échantillons de matières, de motifs, de textures, de formes, nous cheminons **ensemble** vers l'élaboration d'une collection exclusive, sobre et élégante.

Lucie et Claire.

INSPIRATION ET VALEURS

Nous avons fait le choix d'un atelier au cœur de la nature.
Nous avons une prédilection pour les dessins de végétaux, la recherche de matières, les effets de profondeur et de translucidité.
Nous aimons la sobriété et la subtilité de l'esthétique japonaise.



Notre fabrication artisanale labellisée **Ateliers d'Art de France** vous garantit une **vaisselle unique**: nous travaillons sur des variations de motifs pour chasser l'uniformité des tables, et vous observerez que chaque assiette se pare à la cuisson de bulles singulières.

Toutes nos créations sont conçues et réalisées en France, dans notre atelier des Hautes-Alpes. Nous nous efforçons de travailler à partir de matières premières françaises.



Depuis 2021, Ilaké est partenaire d'**Écotable**. Notre atelier est référencé sur Impact, dans l'annuaire des prestataires engagés d'Écotable, sa plateforme de restauration durable.

Notre entreprise recycle ses déchets. Elle recherche dès que possible des alternatives aux produits nocifs pour l'environnement. Nos **emballages sont recyclables ou issus du réemploi** de ce que nous recevons.

Nous pouvons réparer les ébréchures. En cas de rayures sur vos assiettes, nous pouvons leur faire un gommage par sablage, et une cuisson pour leur redonner toute leur jeunesse.

Et dans le pire des cas, nous récupérons votre vaisselle cassée pour vous proposer de nouveaux objets!



UTILISATION



Notre vaisselle en verre a une épaisseur homogène de 4mm. Elle est aussi résistante qu'une vaisselle "classique" en céramique.



Nos produits passent au lave-vaisselle.



Vous pouvez utiliser notre vaisselle sous les torches de maintien à température, avant le service.



Vous pouvez mettre au frais et au congélateur nos assiettes.



La coloration de nos assiettes est obtenue par émaillage ou application de poudres de verre coloré. Notre vaisselle est cuite à plus de 800 degrés.

Nos émaux sont cloisonnés entre deux couches de verre pour éviter leur altération et éliminer tout risque de toxicité.

FORMES ET TAILLES

LES ASSIETTES RECTANGULAIRES

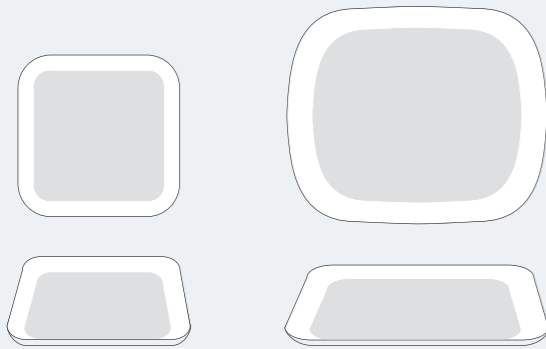

R-1
L: 17,2 cm
l: 17,2 cm
H: 1,5 cm

R-2
L: 30,5 cm
l: 25,5 cm
H: 1,5 cm
SP: 22*17 cm

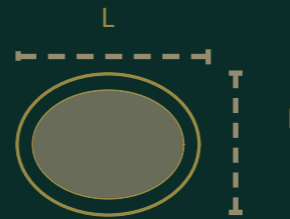

L: Longueur
l: Largeur

LES ASSIETTES À BORDS DROITS

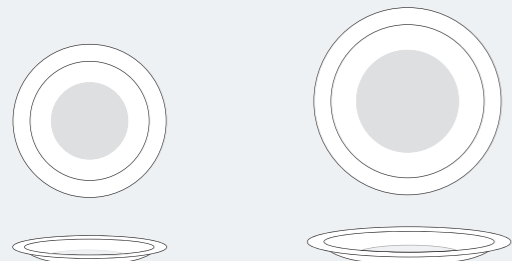

D-1
D: 18,5 cm
H: 1,5 cm
SP: 8 cm

D-2
D: 22 cm
H: 1,5 cm
SP: 11 cm

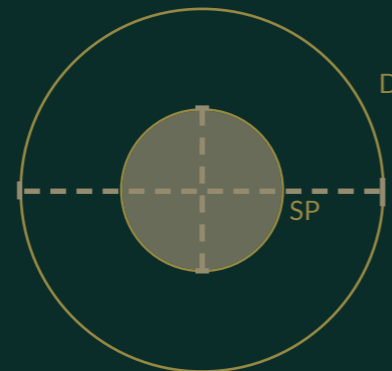

LES ASSIETTES OVALES



O-1
L: 16,2 cm
l: 9,3 cm
H: 2,5 cm
SP: 11 cm*

O-2
L: 20,1 cm
l: 15,6 cm
H: 2,5 cm
SP: 16 cm*
10 cm



Diamètre: D
Hauteur: H
Surface plane: SP

LES BOLINETS

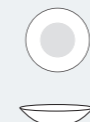

Bo-1
D: 7,5 cm
H: 1,5 cm
SP: 3 cm



Bo-2
D: 9,5 cm
H: 2,4 cm
SP: 4 cm



Bo-3
D: 11 cm
H: 2,2 cm
SP: 5 cm

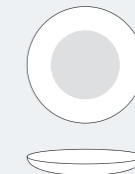

Bo-4
D: 13,7 cm
H: 2,2 cm
SP: 9 cm



Bo-5
D: 13,2 cm
H: 2,8 cm
SP: 5,5 cm

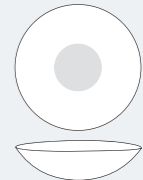

Bo-6
D: 14,8 cm
H: 3 cm
SP: 5,5 cm

LES ASSIETTES CREUSES



C-1
D: 16,7 cm
H: 4 cm
SP: 5,5 cm



C-2
D: 18,7 cm
H: 3,2 cm
SP: 6,5 cm

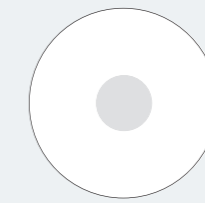

C-3
D: 22,3 cm
H: 5 cm
SP: 6,5 cm

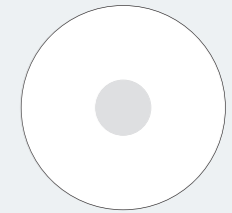

C-4
D: 24 cm
H: 6 cm
SP: 6,5 cm

LES ASSIETTES BOMBÉES

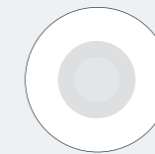

B-1
D: 17 cm
H: 3,5 cm
SP: 9 cm
Bosse: 4 cm

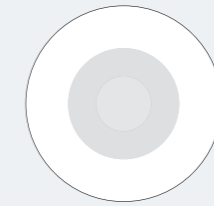

B-2
D: 23 cm
H: 4 cm
SP: 13 cm
Bosse: 5,5 cm

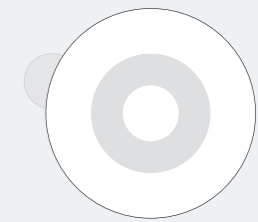

B-3
D: 24,5 cm
H: 5 cm
SP: 14 cm
Bosse: 5,5 cm

LES GRANDS FORMATS



C-5
D: 26,5 cm
H: 6 cm
SP: 5,5 cm

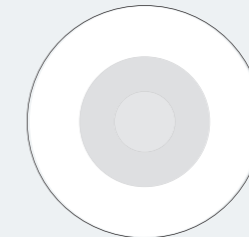

B-4
D: 27 cm
H: 6 cm
SP: 3,5 cm
Bosse: 7 cm

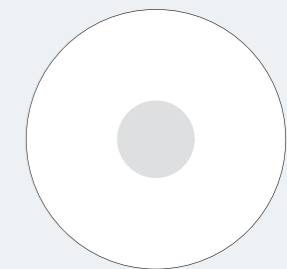

C-6
D: 30,5 cm
H: 2,2 cm
SP: 3,5 cm

FINITIONS

Toutes nos assiettes sont disponibles en finition satinée, mate ou «cuir»
(brillant légèrement satiné).

Le choix de la finition a un rôle essentiel dans la captation de la lumière:

- «cuir», les assiettes jouent la carte de la transparence et des reflets;
- «mates», elles absorbent la lumière et donnent une lueur diffuse, sans reflets;
- «satinées», elles proposent un entre-deux équilibré entre opalescence et transparence, avec une légère brillance.

FINITION
CUIR

FINITION
SATINEE

FINITION
MATE

Finition mate

Vaisselle exclusive Alain Ducasse
Restaurant Le Muni, Kyoto
Ecole Ducasse, Paris Campus.



The image features three overlapping plates with a white, intricate floral or leaf-like pattern. The plates are set against a dark, textured background, possibly wood. The top plate is partially obscured by the middle one, which is in turn partially obscured by the bottom one. The pattern on the plates is dense and detailed, resembling a lace or etched design. The overall aesthetic is elegant and sophisticated.

LES COLLECTIONS

Nos collections sont personnalisables pour répondre au mieux à vos envies:

- coloris déclinables,
- motifs applicables sur l'ensemble de notre catalogue de formes,
- disponibles en différentes finitions: mat, satin ou cuir.

Elles sont inspirées par les envies des Chefs, nous les enrichissons au fil de l'année, au gré de nos rencontres et de nos découvertes.



A L'OREE DU BOIS

Feuillage de noisetiers, décliné sur plusieurs couches, en hommage au bocage de notre région du Champsaur

COLORIS

blanc/transparent
blanc/blanc, noir /transparent, noir/noir



Bo-2 /Bo-4/ C-1 / C-3

COLLECTION



C-3



MOUSSE

Un dégradé du noir intense au vert, avec un rendu scintillant de la couleur dans le noir. Finition cuir conseillée pour maximiser les reflets.

COLORIS

vert/fond noir

bleu-vert/fond noir

transparent/fond noir

C-3



Photo: La Bonne Etape

COLLECTION

C-3

MOUCHETEE NOIRE

Pour cette collection, nous avons
cherché de la lumière dans le noir.
L'assiette est travaillée en trois couches,
du gris pâle au noir intense, avec un
travail en mat brillant en surface pour
un rendu qui diffuse et reflète à la fois
la lumière ambiante.

COLORIS
noir/noir



NERVURES

Motif de nervure de feuille en vue macroscopique, qui se déploie en dentelle sur toute l'assiette.

COLORIS

cuivre/transparent, blanc/transparent
 cuivre et blanc/transparent,
 noir /transparent, cuivre/noir, noir/noir,
 cuivre/rose pâle

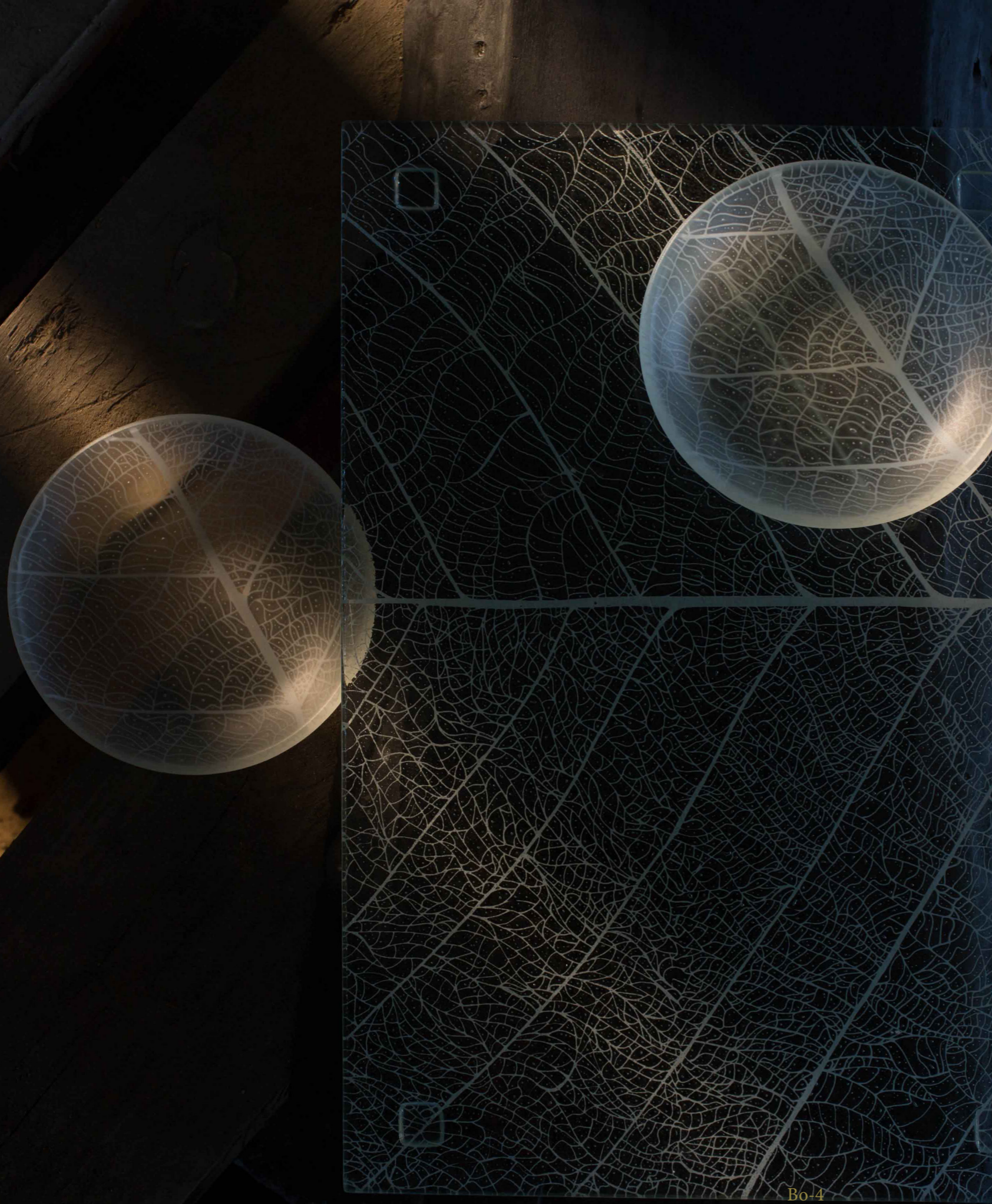

Bo-4



Bo-4

NOIR ET ARGENT

Une assiette d'un pourpre noir, avec inclusion de feuilles argentées réparties de façon aléatoires. Finition cuir recommandée pour optimiser les reflets argentés.

COLORIS
argent/noir



NENUPHARS

Feuilles de nénuphars flottant sur une assiette d'un bleu-vert intense.

COLORIS

blanc/bleu-vert , cuivre/bleu-vert, noir/
bleu-vert



PISSENLIT

Ce motif peut être développé avec un pissenlit seul ou un ensemble, avec akènes en vol ou non. Il est travaillé avec tout en finesse et en détails.

COLORIS

cuivre/transparent, blanc/transparent
 cuivre et blanc/transparent,
 noir /transparent, cuivre/noir, noir/noir,
 cuivre/rose pâle





ABSINTHE

Développée en dégradé de la couleur vers la transparence, cette collection est réalisée à partir de vrais végétaux utilisés en pochoirs. Indisponible en hiver.

COLORIS

bleu/transparent,
noir /transparent





OMBELLIFERE

Silhouettes de feuilles d'ombellifèresn
déclinable sur fonds colorés et dans une
grande gamme de teintes.

COLORIS

blanc/transparent
cuivre/transparent, noir /transparent,
noir/noir, cuivre/rose pâle, cuivre/blanc,
noir/bleu-vert, blanc/bleu-vert,
cuivre/noir.



Photo: Killian Fermond - O' Flaveurs

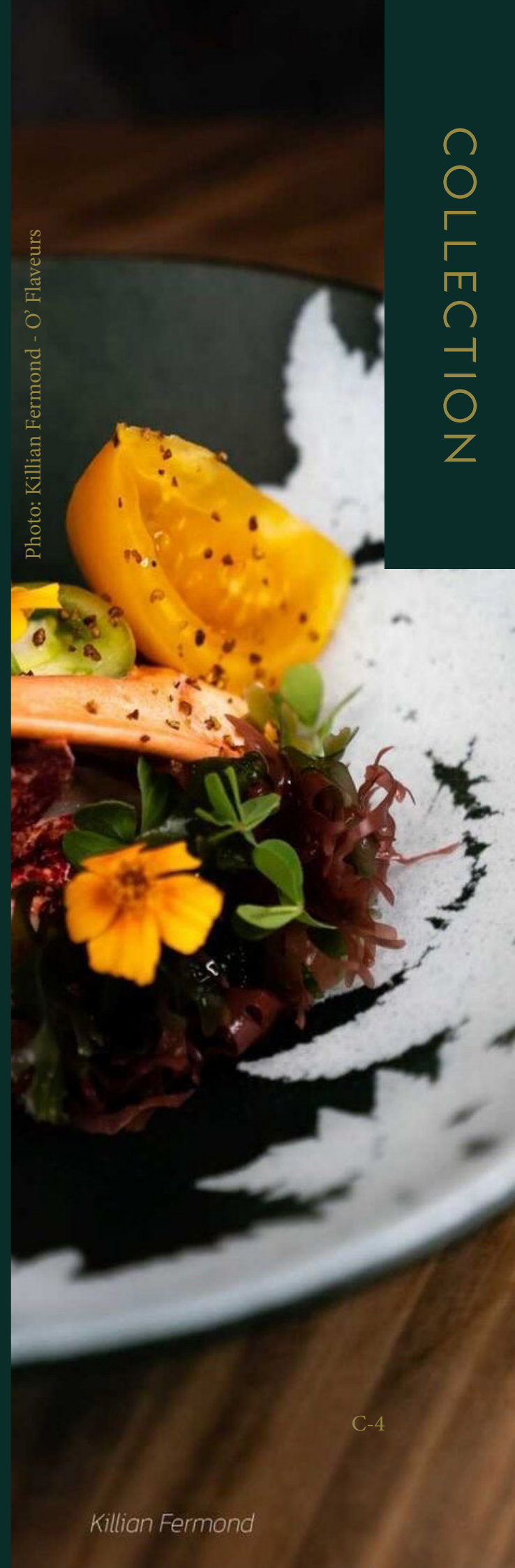

COLLECTION



C-4

MONTAGNE EN HIVER

Imaginée à partir de notre collection
Ombellifères, cette déclinaison est
traitée très spécifiquement avec
un décor sur quatre couches pour
donner une impression de profondeur
brumeuse.

Une végétation qui se détache en
nuances de noir et gris sur un fond
enneigé.

COLORIS

noir/ blanc moucheté
cuivre/blanc moucheté



C-4

FOUGERE

Silhouettes de branches de fougères.
déclinable sur fonds colorés et dans une
grande gamme de teintes.

COLORIS

blanc/transparent
cuivre/transparent, noir /transparent,
noir/noir, cuivre/rose pâle, cuivre/blanc,
noir/bleu-vert, blanc/bleu-vert,
cuivre/noir.





GYPSOPHILE

Développée en blanc sur fond transparent, composition en bouquet ou développée sur le pourtour de l'assiette.

COLORIS

cuivre/transparent, blanc/transparent
cuivre et blanc/transparent,
noir /transparent, cuivre/noir, noir/noir,
cuivre/rose pâle



ASSIETTE DE L'HERBORISTE

Plantes comestibles (pimprenelle, carotte sauvage, rue, achillée, absynthe) dessinées sur le pourtour de l'assiette, couleur cuivre sur fond rose pâle (page de gauche), cuivre sur fond transparent, ou blanc sur fond transparent.

COLORIS

cuivre/transparent, blanc/transparent
cuivre et blanc/transparent,
noir /transparent, cuivre/noir, noir/noir,
cuivre/rose pâle



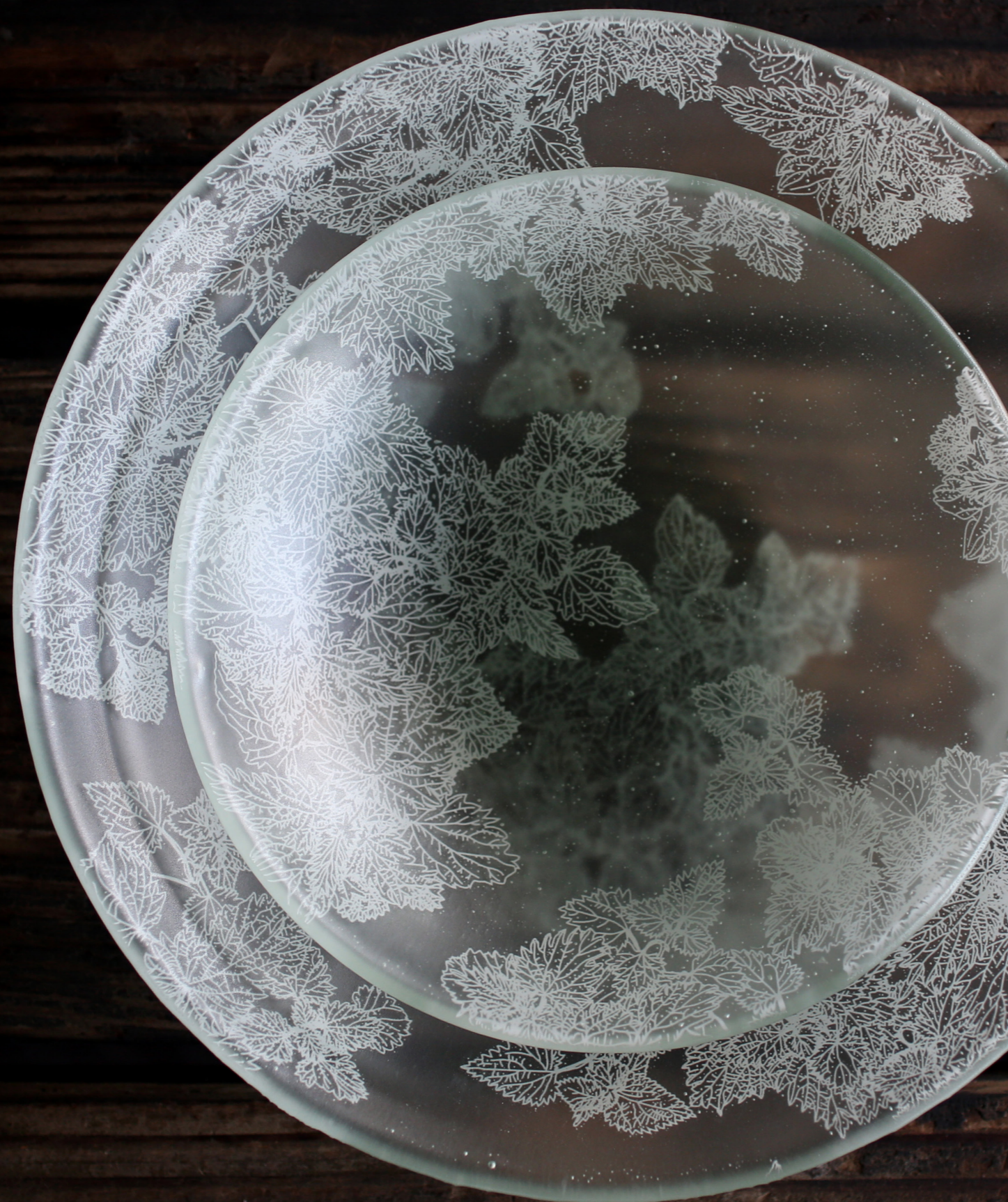

DENTELLES D'ORTIES

Motif aux lignes délicates, peuplé de
microbulles d'air.

COLORIS

cuivre/transparent, blanc/transparent
cuivre et blanc/transparent,
noir /transparent, cuivre/noir, noir/noir,
cuivre/rose pâle



C-3 / C-1

COLLECTION

BANANIER

Feuillage de bananier entrecroisé, ce motif se développe sur l'intégralité de l'assiette, emprisonnant tout un réseau de microbulles d'air.



O-1 / O-2

COLORIS

cuivre/transparent, blanc/transparent
 cuivre et blanc/transparent,
 noir /transparent, cuivre/noir, noir/noir,
 cuivre/rose pâle



O-2

FENOUIL

Feuillage de noisetiers, décliné sur plusieurs couches, en hommage au bocage de notre région du Champsaur



COLORIS

cuivre/transparent, blanc/transparent
cuivre et blanc/transparent,
noir /transparent, cuivre/noir, noir/noir,
cuivre/rose pâle





AQUARELLE

Ces pièces uniques en cristal déclinent des nuances de teintes, comme des taches d'encre qui se diluent dans l'eau. Chaque pièce est façonnée en cire, et donne lieu à un moule unique détruit après une semaine de cuisson à 900°C.

COLORIS

bleu/transparent
noir /transparent





PERSONNALISATION DE NOS COLLECTIONS

En complément des choix de motifs, de teintes et de formes, nous vous proposons d'apposer votre logo, ou l'élément graphique qui vous représente.

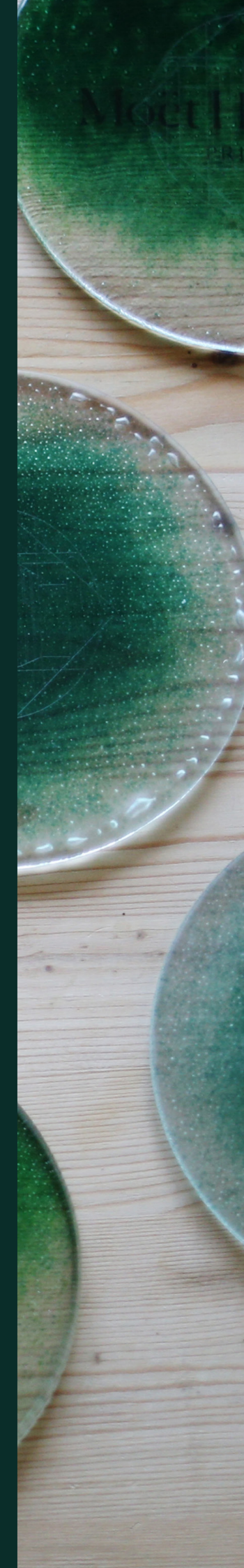

APPOSEZ VOTRE SIGNATURE

Notre offre comprend la réalisation de 3 à 5 échantillons et prototypes de variations à partir de votre identité graphique, avec un aller-retour client pour d'éventuelles modifications.

PERSONNALISATION



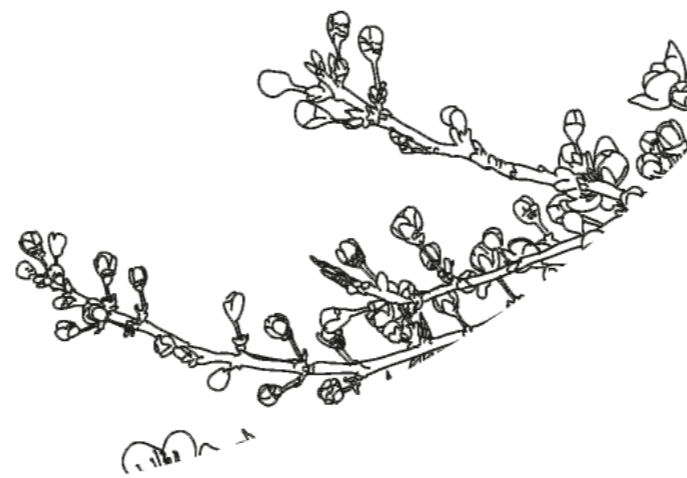

DES MOTIFS INSPIRES PAR VOUS

Vous souhaitez que nous dessinions une plante, ou que nous travaillons un effet de matière spécifique, que nous n'avons pas en collection?

C'est avec grand plaisir que nous nous accordons à vos envies!

Au choix vous pourrez décider entre deux formules:

- Le dessin que vous aurez inspiré intégrera nos collections;
- Le dessin que vous aurez inspiré vous sera réservé exclusivement.

SUR-MESURE

Vous souhaitez une vaisselle en parfaite harmonie
à vos créations culinaires, vous ne trouvez pas
votre bonheur dans nos collections?
Comment procédons-nous?

Etape 1-Le rendez-vous de découverte et de ciblage

Nous analysons ensemble tout ce qui fait la signature, l'identité de votre lieu, en prenant en compte vos besoins et vos envies. Nous vous proposons nos différentes formules de prestation: création de motif, création de matière, création de formes.

Puis grâce à des jeux d'échantillons de couleurs, matières et formes, nous mettons en place avec vous une orientation artistique avec plusieurs pistes de recherche. A l'issue de ce rendez-vous, nous établissons un devis pour le volume de commande souhaité.

Etape 2-Echantillonnage et dessin

Notre atelier élaborera des dessins de motifs ou des échantillons de matières en fonction de la direction artistique choisie. Nous vous ferons choisir une proposition graphique et un traitement chromatique.

Etape 3- Prototypage final et rendez-vous décisif

A partir du dessin et des échantillons choisis, si il y a un doute entre plusieurs traitements chromatiques, nous faisons des prototypes pour que vous soyez sûr de votre choix. En fonction des possibilités, nous vous faisons valider en présentiel le prototype, ou nous vous envoyons des photos.

Etape 4-La production

Le délai de fabrication est de 6 à 9 semaines selon le volume de commandes.



Plateau Ekiben, sur-mesure pour Mory Sacko at Louis Vuitton, Saint Tropez, 2022



VOS EDITIONS EXCLUSIVES

Dessinées sur-mesure pour vos restaurants de prestige, nous garantissons que les compositions de ces assiettes ne peuvent être utilisées pour d'autres établissements.

L'atelier Ilaké conserve cependant ses droits d'auteur et demeure le seul exploitant possible de ce graphisme pour vos besoins.

FEUILLAGES

Motif exclusif pour les restaurants
Ducasse, ce feuillage de frênes est traité
en différentes nuances de blanc.

Tuni
MUNI KYOTO
DUCASSE



EDITION EXCLUSIVE

ORANGERS EN FLEURS

Motif exclusif pour les restaurants
Ducasse,
Hôtel Le Grand Contrôle, Château de
Versailles.



DUCASSE
DU CHÂTEAU
DE VERSAILLES



EDITION EXCLUSIVE

PLUMES DE PIN

Motif inspiré de branches de conifères,
créé exclusivement pour le Chef
Jérôme Jaegle, fondateur du restaurant
L'Alchémille.



Photo: Julie Limont - L'alchémille

C-3

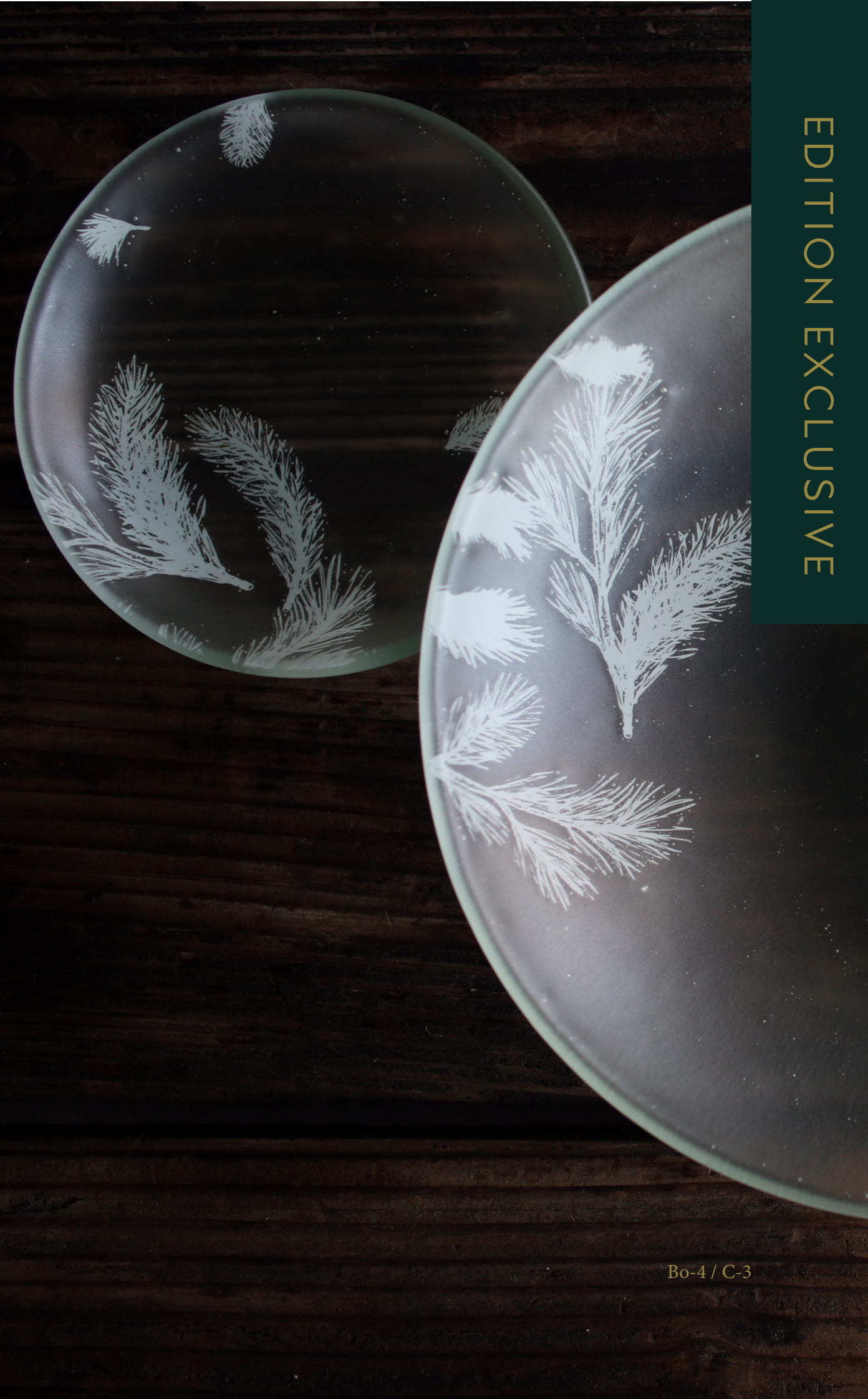

Bo-4 / C-3

EDITION EXCLUSIVE

BORD DE LAC

Cette composition champêtre de graminés, pissenlits, coquelicots, rend hommage aux plantes sauvages du bord du lac d'Annecy.

Elle est traitée en différents styles graphiques pour donner une sensation de profondeur.

Elle a été spécialement dessinée pour le Chef Yoann Conte.

LA TABLE

De Yoann Conte



EDITION EXCLUSIVE

voir catalogue verre&bois

FLEURIE

Cette assiette printannière, spécialement dessinée pour le Chef Romain Bonnet, est couronnée de branches fleuries de cerisiers et pruniers qui se détachent en transparence sur un fond blanc légèrement matié.

omija



EDITION EXCLUSIVE

BOUQUET D'HERBES

Une composition de plantes sauvages
comestibles toutes utilisées par le
Chef Romain Bonnet dans sa cuisine
de printemps . Ail des ours, cerfeuil
des bois, orties, achillée millefeuille
et plantain lancéolé se déploient en
bosquet rayonnant autour des mets du
Chef.

o m i j a





Photo: Kenny Germé - Mory Sacko at Louis Vuitton

EKIBEN

Le Chef Mory Sacko souhaitait que sa vaisselle, comme sa cuisine, soit une invitation au voyage, entre Japon, France et Afrique. A partir du dessin du Chef, nous avons conçu son plateau Ekiben, et confié la fabrication de la partie bois et gravure laser à nos partenaires locaux.

La recherche de formes ovales en verre et les motifs développés sur ces contenants ont, eux, pu être intégrés à nos collections.



NOS REFERENCES

TITUN
MUNI KYOTO
DUCASSE

ED
ÉCOLE DUCASSE

DUCASSE
DU CHÂTEAU
DE VERSAILLES

DOMAINE DE
CHÂTEAUNEUF
RESTAURANT & HÔTEL

LES SOLIVADES

LV
MORY SACKO
of
LOUIS VUITTON

Beaumont
L'ALPAGA
ALPES MEGÈVE ALPES

GH

LE FANTIN
LATOUR

Flavours

alchemille
JÉRÔME JAEGLE

La bonne
étape 

Gilles Leininger
JARDIN SECRET

AUBERGE
DES ECRINS

LA TABLE
De Joann Conte

CONTACT

Ilaké - Atelier de Verre
229 avenue de la Libération - Lieu dit Le Cros
05500 Saint Laurent du Cros

tel: Claire: 06-14-07-05-57
Lucie: 06-58-33-94-64

ecrire@ilake.fr
www.ilake.fr

  @ilake.atelier.de.verre

SARL au capital 10.000 euros
Siret 89001662900010

Crédit photo: David Tutevoix

UTILISATION



Notre vaisselle en verre a une épaisseur homogène de 4mm. Elle est aussi résistante qu'une vaisselle "classique" en céramique.



Nos produits passent au lave-vaisselle.



Vous pouvez utiliser notre vaisselle sous les torches de maintien à température, avant le service.



Vous pouvez mettre au frais et au congélateur nos assiettes.



La coloration de nos assiettes est obtenue par émaillage ou application de poudres de verre coloré. Notre vaisselle est cuite à plus de 800 degrés.

Nos émaux sont cloisonnés entre deux couches de verre pour éviter leur altération et éliminer tout risque de toxicité.



UTILISATION



Notre vaisselle en verre a une épaisseur homogène de 4mm. Elle est aussi résistante qu'une vaisselle "classique" en céramique.



Nos produits passent au lave-vaisselle.



Vous pouvez utiliser notre vaisselle sous les torches de maintien à température, avant le service.



Vous pouvez mettre au frais et au congélateur nos assiettes.



La coloration de nos assiettes est obtenue par émaillage ou application de poudres de verre coloré. Notre vaisselle est cuite à plus de 800 degrés.

Nos émaux sont cloisonnés entre deux couches de verre pour éviter leur altération et éliminer tout risque de toxicité.



FORMAT ET TAILLE

Les assiettes rectangulaires



Les assiettes à bords droits

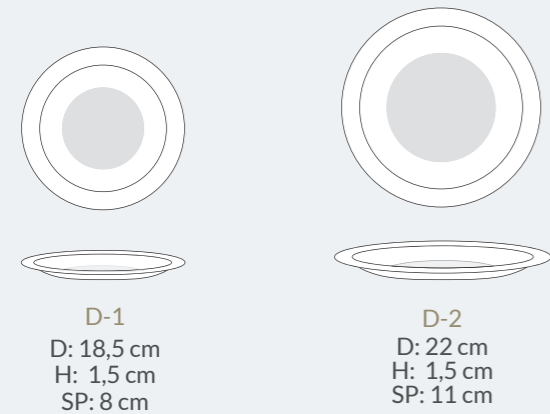

Les assiettes ovales

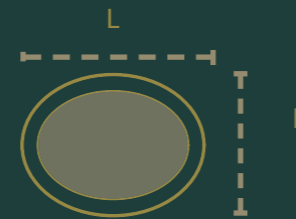
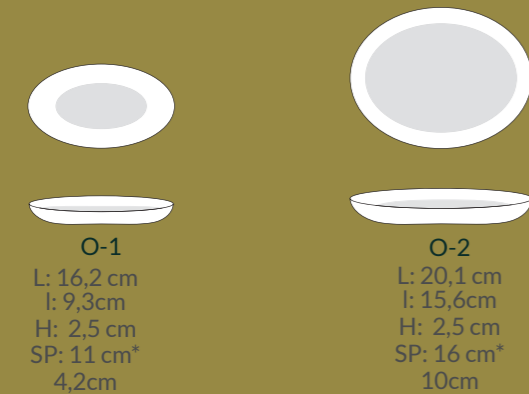

L: Longueur
l: Largeur

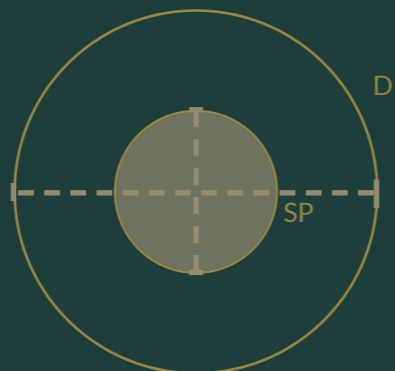

Diamètre: D
Hauteur: H
Surface plane: SP



Les bolinets

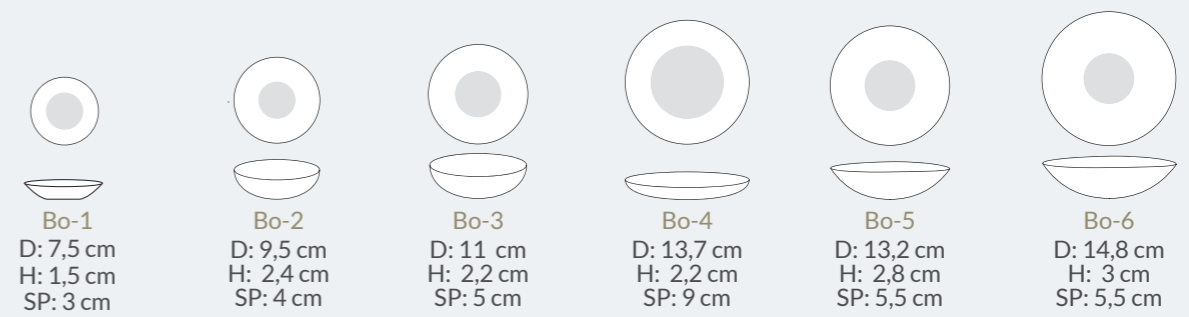

Les assiettes creuses



Les assiettes bombées

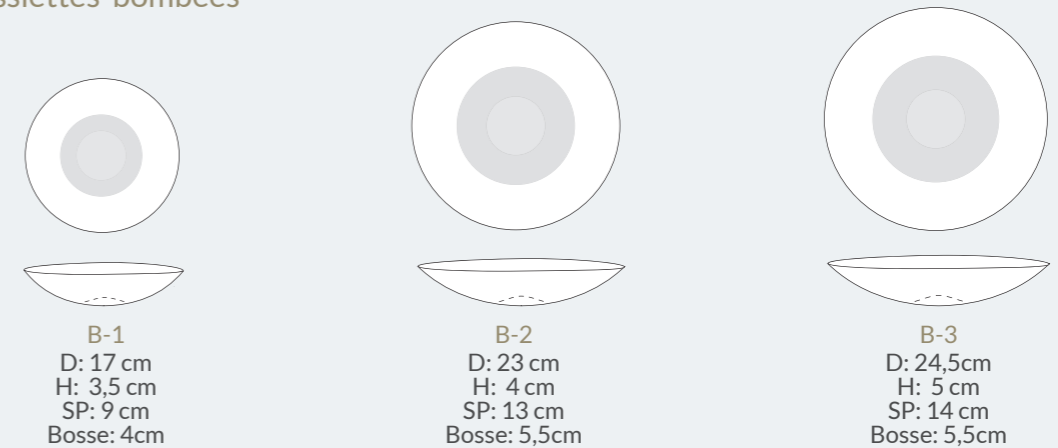

Les grands formats

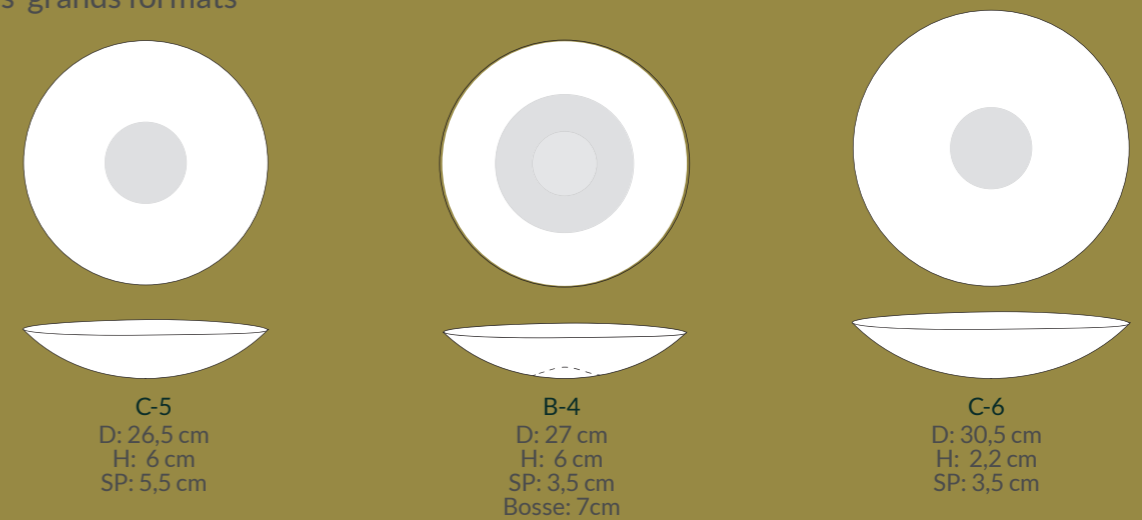

FORMAT ET TAILLE

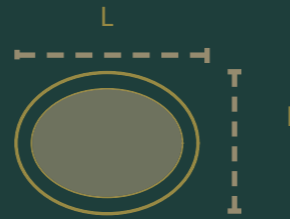

L: Longueur
l: Largeur

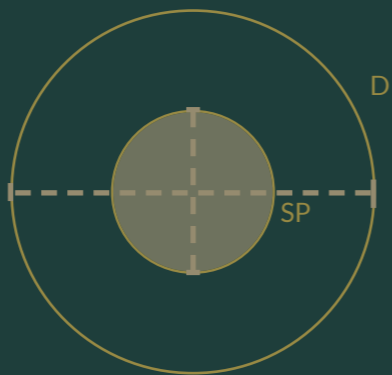

Diamètre: D
Hauteur: H
Surface plane: SP



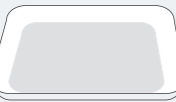

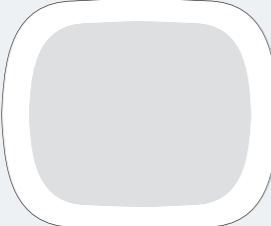
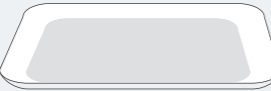

R-1
L: 17,2 cm
l: 17,2 cm
H: 1,5 cm
SP: 13*13 cm

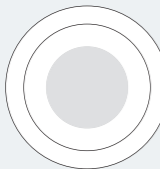

R-2
L: 30,5 cm
l: 25,5 cm
H: 1,5 cm
SP: 22*17 cm

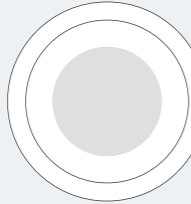

D-1
D: 18,5 cm
H: 1,5 cm
SP: 8 cm



D-2
D: 22 cm
H: 1,5 cm
SP: 11 cm

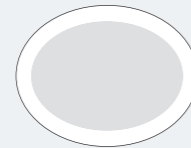

O-1
L: 16,2 cm
l: 9,3 cm
H: 2,5 cm
SP: 11 cm*
4,2 cm



O-2
L: 20,1 cm
l: 15,6 cm
H: 2,5 cm
SP: 16 cm*
10 cm



Bo-1
D: 7,5 cm
H: 1,5 cm
SP: 3 cm



Bo-2
D: 9,5 cm
H: 2,4 cm
SP: 4 cm



Bo-3
D: 11 cm
H: 2,2 cm
SP: 5 cm



Bo-4
D: 13,7 cm
H: 2,2 cm
SP: 9 cm



Bo-5
D: 13,2 cm
H: 2,8 cm
SP: 5,5 cm



Bo-6
D: 14,8 cm
H: 3 cm
SP: 5,5 cm



C-1
D: 16,7 cm
H: 4 cm
SP: 5,5 cm

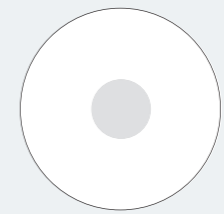

C-2
D: 18,7 cm
H: 3,2 cm
SP: 6,5 cm

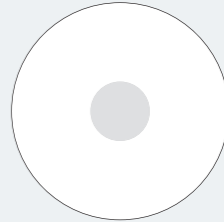

C-3
D: 22,3 cm
H: 5 cm
SP: 6,5 cm



C-4
D: 24 cm
H: 6 cm
SP: 6,5 cm



B-1
D: 17 cm
H: 3,5 cm
SP: 9 cm
Bosse: 4 cm



B-2
D: 23 cm
H: 4 cm
SP: 13 cm
Bosse: 5,5 cm



B-3
D: 24,5 cm
H: 5 cm
SP: 14 cm
Bosse: 5,5 cm

C-5
D: 26,5 cm
H: 6 cm
SP: 5,5 cm

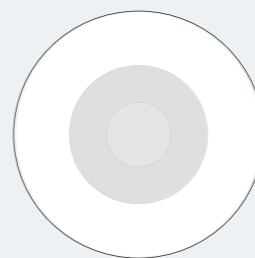
B-4
D: 27 cm
H: 6 cm
SP: 3,5 cm
Bosse: 7 cm

C-6
D: 30,5 cm
H: 2,2 cm
SP: 3,5 cm

FORMES ET TAILLES

Les assiettes rectangulaires

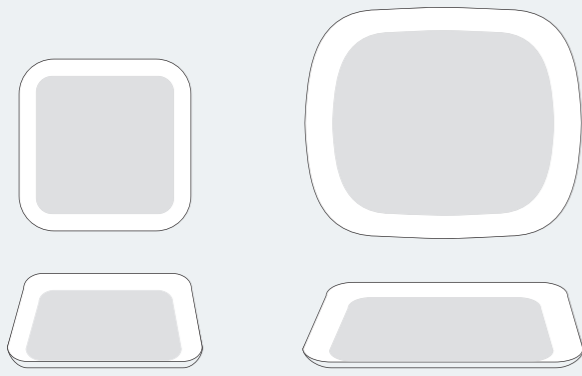

R-1
L: 17,2 cm
l: 17,2 cm
H: 1,5 cm
SP: 13*13cm

R-2
L: 30,5 cm
l: 25,5 cm
H: 1,5 cm
SP: 22*17 cm

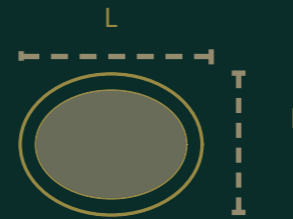

L: Longueur
l: Largeur

Les assiettes à bords droits

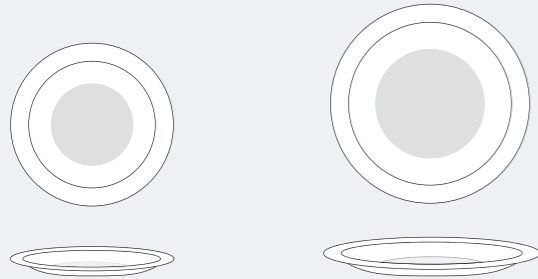

D-1
D: 18,5 cm
H: 1,5 cm
SP: 8 cm

D-2
D: 22 cm
H: 1,5 cm
SP: 11 cm

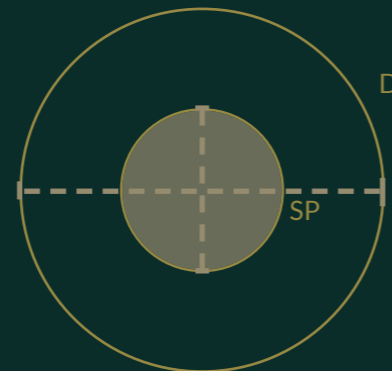

Diamètre: D
Hauteur: H
Surface plane: SP

Les assiettes ovales

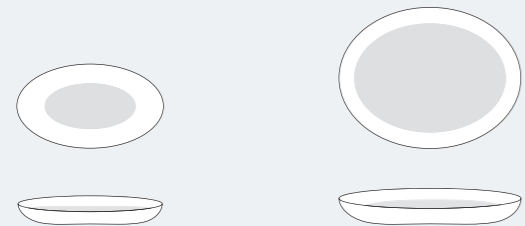

O-1
L: 16,2 cm
l: 9,3 cm
H: 2,5 cm
SP: 11 cm*
4,2 cm

O-2
L: 20,1 cm
l: 15,6 cm
H: 2,5 cm
SP: 16 cm*
10 cm



Les bolinets

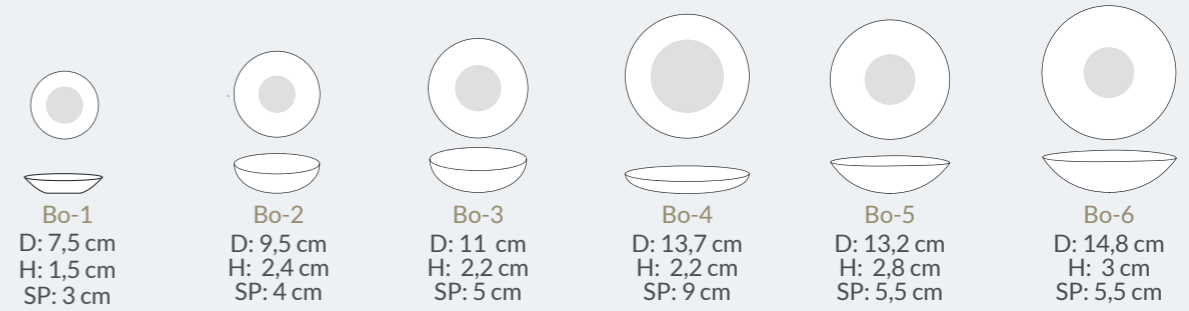

Bo-1
D: 7,5 cm
H: 1,5 cm
SP: 3 cm

Bo-2
D: 9,5 cm
H: 2,4 cm
SP: 4 cm

Bo-3
D: 11 cm
H: 2,2 cm
SP: 5 cm

Bo-4
D: 13,7 cm
H: 2,2 cm
SP: 9 cm

Bo-5
D: 13,2 cm
H: 2,8 cm
SP: 5,5 cm

Bo-6
D: 14,8 cm
H: 3 cm
SP: 5,5 cm

Les assiettes creuses

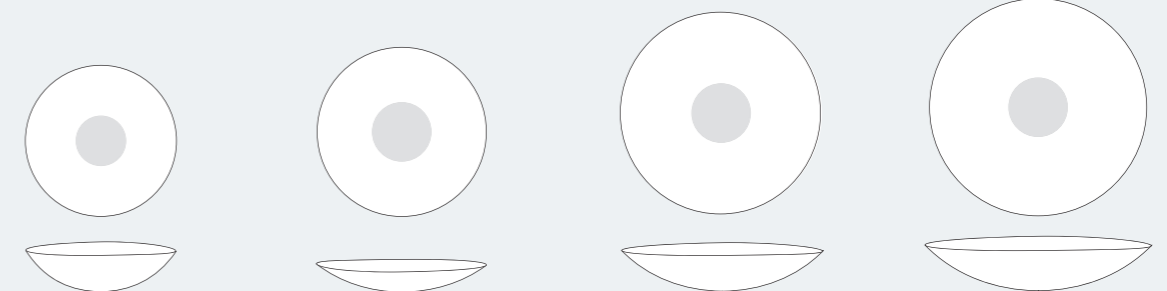

C-1
D: 16,7 cm
H: 4 cm
SP: 5,5 cm

C-2
D: 18,7 cm
H: 3,2 cm
SP: 6,5 cm

C-3
D: 22,3 cm
H: 5 cm
SP: 6,5 cm

C-4
D: 24 cm
H: 6 cm
SP: 6,5 cm

Les assiettes bombées



B-1
D: 17 cm
H: 3,5 cm
SP: 9 cm
Bosse: 4 cm

B-2
D: 23 cm
H: 4 cm
SP: 13 cm
Bosse: 5,5 cm

B-3
D: 24,5 cm
H: 5 cm
SP: 14 cm
Bosse: 5,5 cm

Les grands formats



C-5
D: 26,5 cm
H: 6 cm
SP: 5,5 cm

B-4
D: 27 cm
H: 6 cm
SP: 3,5 cm
Bosse: 7 cm

C-6
D: 30,5 cm
H: 2,2 cm
SP: 3,5 cm